

N Satellite

Istruzioni per l'uso

Navkom

! PRIMA DI UTILIZZARE IL LETTORE/LA TASTIERA PER LA PRIMA VOLTA, SI CONSIGLIA DI RIPRISTINARE LE IMPOSTAZIONI DI FABBRICA – "RESET" (la funzione di test rimane attiva per 1 minuto). *Questa operazione non è necessaria per la mini unità di controllo BBX, poiché il ripristino viene eseguito dal produttore della porta prima dell'installazione.

! IMMEDIATAMENTE DOPO AVER COLLEGATO IL LETTORE/LA TASTIERA, SI CONSIGLIA DI INSERIRE LE IMPRONTE DIGITALI/I CODICI DELL'AMMINISTRATORE.

! SE NON VI È ALCUNA ATTIVITÀ ENTRO 10 MINUTI DALLA CONNESSIONE DEL LETTORE/TASTIERA, IL LETTORE/TASTIERA SI DISATTIVERÀ AUTOMATICAMENTE PER IMPEDIRE UN USO NON AUTORIZZATO. IN QUESTO CASO, PRIMA DI UTILIZZARLO DI NUOVO, È NECESSARIO SPEGNERE L'ALIMENTAZIONE DEL LETTORE/TASTIERA PER ALMENO 5 SECONDI (IL MODO PIÙ SEMPLICE È SPEGNERE IL FUSIBILE) E POI RIACCENDERE L'ALIMENTAZIONE DEL LETTORE/TASTIERA. (IL MODO PIÙ SEMPLICE È SPEGNERE IL FUSIBILE) E POI RIACCENDERE IL LETTORE/TASTIERA. SI CONSIGLIA DI ESEGUIRE UN RESET.

! SE NON È POSSIBILE INSERIRE LE IMPRONTE DIGITALI/I CODICI DELL'AMMINISTRATORE SUBITO DOPO AVER COLLEGATO IL LETTORE/LA TASTIERA, È NECESSARIO SPEGNERE L'ALIMENTAZIONE DEL LETTORE/ DELLA TASTIERA FINCHÉ NON VENGONO INSERITE LE IMPRONTE DIGITALI/I CODICI DELL'AMMINISTRATORE.

Scarica l'app NSatellite da Google Play o dall'App Store.

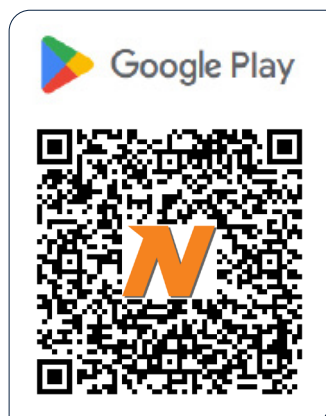

Produttore:

Navkom d.o.o., Cesta v Log 19, 1351 Brezovica, Slovenia
info@navkom.si, www.navkom.si

Componenti e funzioni del sistema

Il lettore/tastiera funziona in combinazione con un'unità di controllo. Prima di iniziare a utilizzarlo, controlla le descrizioni dei lettori, delle tastiere e delle unità di controllo per determinare quale delle tre opzioni hai installato:

Letture di impronte digitali o tastiera

Opzione 1

Tastiera CON LETTORE DI IMPRONTE DIGITALI

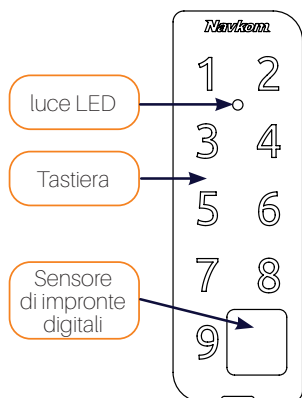

Opzione 2

LETTORE DI IMPRONTE DIGITALI

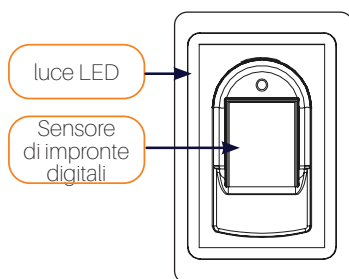

Opzione 3

TASTIERA

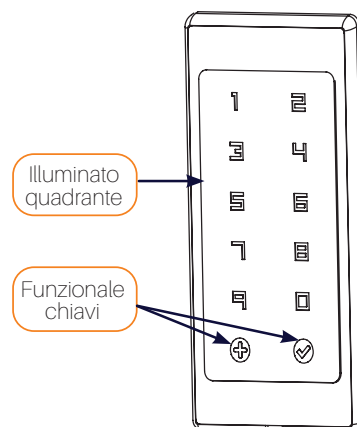

Unità di controllo

Opzione 1

UNITÀ DI CONTROLLO INTEGRATA NEL PROFILO DELLA PORTA

Situato nel profilo della porta.

Il pulsante di ripristino delle impostazioni di fabbrica è accessibile utilizzando uno strumento sottile con un diametro di circa 1 mm.

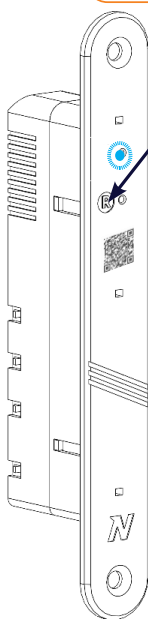

Opzione 2

UNITÀ DI CONTROLLO MINI BBX

È integrato nell'anta della porta (non visibile dall'esterno).

Il pulsante di ripristino delle impostazioni di fabbrica si trova sotto il connettore.

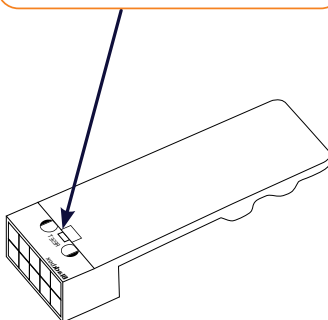

Opzione 3

UNITÀ DI CONTROLLO DIN

Si trova nell'armadio elettrico.

Il pulsante di ripristino delle impostazioni di fabbrica si trova nella posizione 10.

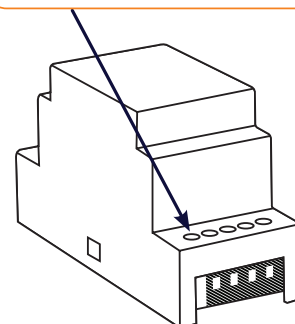

Ripristina impostazioni di fabbrica e verifica funzionamento

- 1 Tieni premuto il pulsante R sull'unità di controllo per 10 secondi oppure clicca su RIPRISTINO IMPOSTAZIONI DI FABBRICA nella scheda INFORMAZIONI DISPOSITIVO dell'app (se sei già connesso all'app).



- 2 La spia sul lettore/tastiera lampeggia 5 volte in viola. Ora possiamo collegarci al telefono.



- 3 La funzione di prova viene attivata per 1 minuto: durante questo periodo, la spia sul lettore/tastiera lampeggia in verde e la porta si apre con qualsiasi dito/codice. La funzione di prova viene interrotta quando il telefono viene collegato al lettore/tastiera.



- 4 Tutte le impronte digitali/i codici, compresi quelli dell'amministratore, vengono cancellati dalla memoria e il dispositivo viene ripristinato alle impostazioni di fabbrica. Le connessioni di telefoni cellulari o tablet vengono cancellate.

! Dopo il ripristino, è necessario eliminare il dispositivo dall'app prima di poterlo aggiungere nuovamente.

- 5 Per eliminare un dispositivo dall'app, scorri con il dito verso sinistra e poi clicca sull'icona del cestino che appare sulla destra.



Posizionare correttamente il dito sul sensore



Posiziona il dito al centro del sensore, nella parte in cui l'impronta digitale è più marcata.

Per la maggior parte degli utenti, questo punto si trova approssimativamente al centro del polpastrello, dove le creste delle impronte digitali formano un centro. Osservate le vostre impronte digitali e le loro caratteristiche.

NON MUOVERE IL DITO DURANTE LA LETTURA

Attendere che il dispositivo emetta un segnale acustico per confermare che l'inserimento sia stato effettuato correttamente prima di spostare il dito.

PER INSERIRE CORRETTAMENTE L'IMPRONTA DIGITALE, POSIZIONARE IL DITO SUL SENSORE PER 3 VOLTE

Solo allora l'impronta digitale verrà memorizzata. Ciò garantisce voci di alta qualità e una buona leggibilità.

La causa più comune della scarsa lettura è la pelle secca.

Se devi premere più forte del solito sul sensore per ottenere una lettura, la causa più probabile è la pelle secca del dito. Questo è particolarmente evidente nei mesi invernali. Assicurati che la pelle sia normalmente idratata utilizzando una crema per le mani, salviettine idratanti o toccando leggermente una superficie umida, ma assicurati che il dito non si bagni.

INSERIRE PIÙ DITA DI ENTRAMBE LE MANI PER EVITARE PROBLEMI DOVUTI A DITA DANNEGGIATE

Ciò garantirà una buona lettura indipendentemente dalla posizione del dito sul sensore e ti proteggerà nel caso in cui dovessi ferirti una delle dita che hai registrato.

Pulizia

Pulire regolarmente il sensore/tastierino delle impronte digitali con un panno morbido asciutto o umido (ad es. in microfibra). Lo sporco che si accumula sulla superficie del sensore può compromettere significativamente il riconoscimento delle impronte digitali.



NON UTILIZZARE MAI DETERGENTI AGGRESSIVI (COMPRESI I DETERGENTI PER VETRI), PASTE LUCIDANTI O ACIDI PER LA PULIZIA! PULIRE O STROFINARE LA SUPERFICIE DEL SENSORE/TASTATURA CON OGGETTI DURI E APPIANTATI PUÒ CAUSARE DANNI AL SENSORE E MALFUNZIONAMENTI DEL DISPOSITIVO, CON CONSEGUENTE ANNULLAMENTO DELLA GARANZIA.

Prima connessione all'applicazione

Scarica l'app NSatellite da Google Play o dall'App Store!

1 Crea un nome utente (a tua scelta) e inserisci il tuo indirizzo e-mail.

2 Clicca su + per trovare il tuo dispositivo.

3 Clicca sul dispositivo che hai trovato per aggiungerlo.

4 Clicca sul campo con il nome del dispositivo per collegarti ad esso.

- 5 Impostazioni lingua dell'app
- 6 Aggiunta di un nuovo dispositivo
- 7 Istruzioni per l'uso dell'app

Prima connessione a una rete Wi-Fi



Il segnale Wi-Fi alla porta deve essere sufficientemente forte (almeno medio)!

1 Clicca su Impostazioni

2 Clicca sulla rete WiFi

3 Inserisci i dettagli della tua rete WiFi domestica e clicca su Salva.

Inserisci il NOME della tua rete WiFi domestica
Inserisci la PASSWORD della tua rete WiFi domestica.



HAI PROBLEMI CON LA CONNESSIONE?

1. Controllare se il dispositivo è attivo. Se sono trascorsi più di 10 minuti dalla connessione, il dispositivo verrà disattivato per motivi di sicurezza. Scollegarlo dall'alimentazione e riaccenderlo.
2. Chiudere completamente l'applicazione e riavviarla.
3. Verifica di aver inserito correttamente il nome e la password della tua rete WiFi domestica. Puoi trovare queste informazioni nelle impostazioni di rete del tuo telefono, se il telefono è connesso alla tua rete WiFi domestica.

Caratteristiche dell'applicazione



- 1 Aprire la porta
- 2 Attivazione relè 2 (con unità di controllo BBX, questa opzione non è visibile)
- 3 Aggiunta di utenti (aggiunta di impronte digitali e codici)
- 4 Cronologia (ultimi 500 eventi)
- 5 Pianificazioni (crea pianificazioni giornaliere, che potrai successivamente assegnare agli utenti)
- 6 Impostazioni (connessioni, impostazioni LED, passaggio libero, tempo di attivazione relè)
- 7 Informazioni sul dispositivo (informazioni sul dispositivo, ripristino delle impostazioni di fabbrica)

Aggiunta di utenti

1 Per aggiungere, clicca su "+" accanto al campo "USERS".



2 Assegna un nome all'utente e attribuisigli il ruolo di amministratore. L'amministratore può aggiungere ed eliminare utenti e gestire le impostazioni, mentre l'utente può solo aprire le porte. È inoltre possibile limitare i tempi di accesso degli utenti e/o specificare il numero di accessi.



3 Se desideri limitare il tempo di accesso dell'utente, clicca su "Accesso limitato" e imposta il periodo di validità. Puoi anche selezionare l'opzione per eliminare automaticamente l'utente dopo la scadenza di questo periodo.

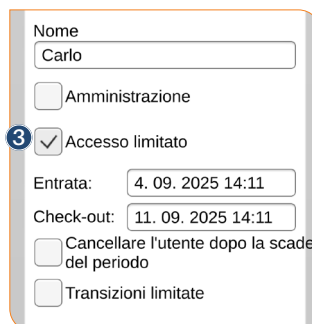

4 Se desideri limitare il numero di accessi per un utente, clicca su "Transizioni: limitate" e imposta il periodo di validità. Puoi anche selezionare l'opzione per eliminare automaticamente l'utente dopo un certo numero di accessi.

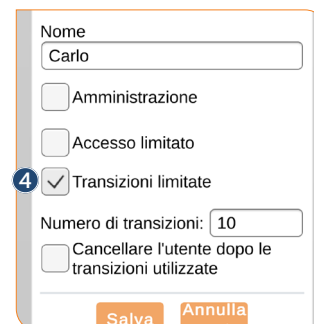

Menu utente

Apri l'elenco degli utenti cliccando sul campo UTENTI. Gli amministratori sono contrassegnati da un'icona arancione sulla destra. Clicca sul nome dell'utente per aprire il menu utente.



- 1 Assegnazione degli orari (l'orario deve essere creato in anticipo nel menu Orari)
- 2 Visualizza cronologia eventi (ultimi 500 eventi)
- 3 Aggiunta delle impronte digitali*
- 4 Aggiunta di codici*
- 5 Gestione delle restrizioni di accesso
- 6 Invio dell'accesso tramite telefono
- 7 Istruzioni per l'uso

*Se si dispone solo di un lettore, sarà visibile solo l'opzione per aggiungere le impronte digitali; se si dispone solo di una tastiera, sarà visibile solo l'opzione per aggiungere i codici.

Aggiunta delle impronte digitali

1 Nel menu utente, clicca su DITA. Clicca sul relè che desideri attivare con il dito aggiunto. Se desideri che il dito attivi entrambi i relè contemporaneamente, seleziona Relè 1&2.
*Se si dispone di un solo relè, nell'applicazione sarà visibile solo questa opzione.

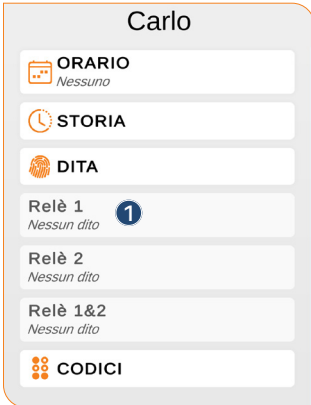

2 Posizionare il dito sul sensore tre volte consecutive. Ogni immissione viene confermata da un segnale acustico.



3 Una volta salvato il dito, sarà visibile nell'elenco sotto il relè che lo attiva.

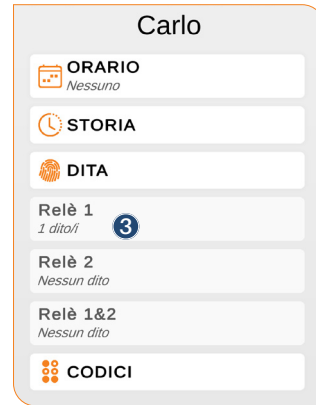

Conserva diverse dita di entrambe le mani per garantire un buon riconoscimento ed evitare problemi dovuti a dita sporche o danneggiate.

Aggiunta di codici

1 Nel menu utente, clicca su CODICI. Clicca sul relè che desideri attivare con il codice aggiunto. Se desideri che il codice attivi entrambi i relè contemporaneamente, seleziona Relè 1&2.
*Se si dispone di un solo relè, nell'applicazione sarà visibile solo questa opzione.

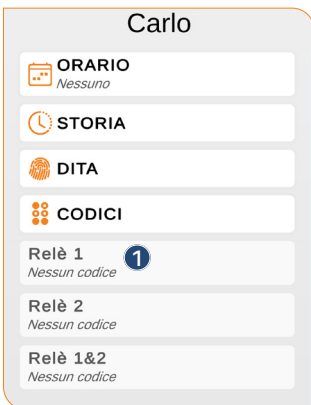

2 Inserisci il codice a cinque cifre.

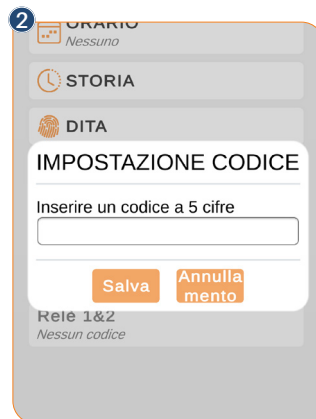

3 Una volta salvato, il codice sarà visibile nell'elenco sotto il relè che lo attiva.

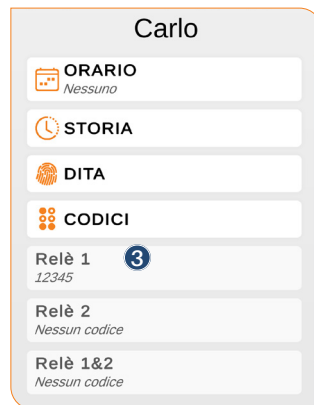

Eliminazione di impronte digitali, codici e utenti

Gli utenti aggiunti possono essere eliminati scorrendo con il dito verso sinistra e cliccando sull'icona del cestino che appare sulla destra. È anche possibile eliminare i codici utente o le impronte digitali su un relè specifico nello stesso modo (ma non solo un'impronta digitale o un codice).

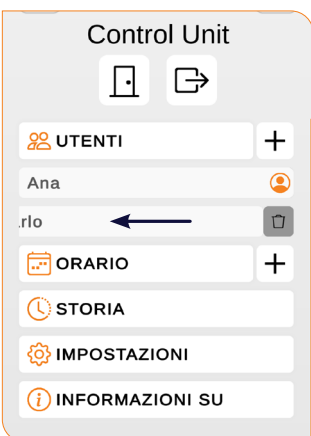



AVVERTENZA

La prima connessione deve essere locale tramite Bluetooth (fino a 2 metri dalla porta).

1 Crea un nuovo utente: premi "+", assegnagli un nome e salvalo.

2 Tocca il suo nome.

3 Clicca sul pulsante Condividi.

4 Seleziona TELEFONO e inserisci l'indirizzo e-mail del nuovo utente.

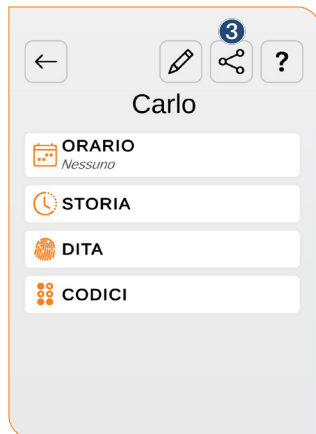
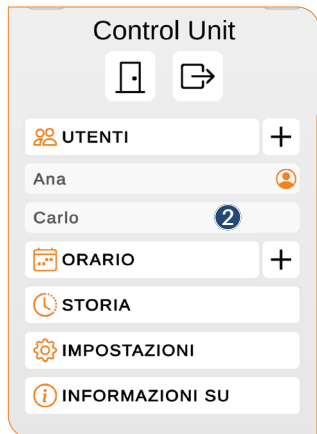

Se selezioni WEB invece di TELEFONO, l'utente riceverà un'e-mail con un link per l'accesso remoto tramite un browser web. Se clicca su di esso, non potrà più connettersi tramite l'applicazione. In questo caso, elimina l'utente e aggiungilo nuovamente.

I nuovi utenti possono ora collegare il proprio telefono (con l'app NSatellite) al dispositivo entro 10 minuti dall'invio dell'invito. La prima connessione deve essere stabilita tramite Bluetooth (entro 2 metri dalla porta).

Il dispositivo consente una sola connessione Bluetooth alla volta. Il primo telefono non deve essere connesso all'app NSatellite mentre si connette il secondo telefono.

1 Sul tuo nuovo telefono, accedi all'app NSatellite **con lo stesso indirizzo e-mail a cui è stato inviato l'invito!**

2 Clicca su + per trovare il tuo dispositivo.

3 Clicca sul dispositivo che hai trovato per aggiungerlo.

4 Clicca sul campo con il nome del dispositivo per collegarti ad esso.

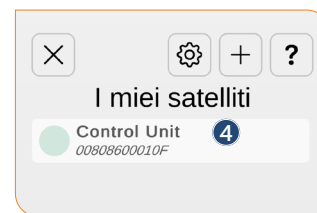

Ora puoi utilizzare il dispositivo dal tuo nuovo telefono.

Hai cambiato telefono? Scarica l'app NSatellite e aggiungila utilizzando il tuo vecchio telefono come descritto sopra, con la differenza che dovrai concedere l'accesso a te stesso (condividi l'accesso al tuo nome tramite e-mail e accedi al tuo nuovo telefono con gli stessi dati utilizzati sul vecchio telefono).

Per prima cosa, occorre creare un nuovo programma nel menu PROGRAMMI, quindi assegnarlo a un utente nel menu utente. È possibile creare fino a 10 programmi diversi.

1 Crea un nuovo programma cliccando su "+".



1 Assegna un nome al programma come desideri.

2 Il tempo di accesso può essere impostato separatamente per ogni giorno.

3 Cliccando sul nome del giorno, è possibile impostare l'accesso completo/nessun accesso per quel giorno.

4 Salva il programma.

5 Il programma è ora visibile nell'elenco.

6 Il programma può essere disattivato.

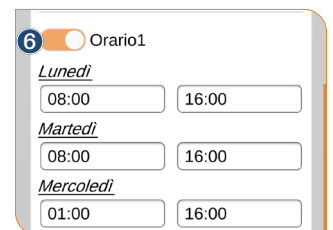

Il programma attivo può quindi essere assegnato a uno o più utenti.

1 Nel menu utente, clicca su PROGRAMMAZIONI.

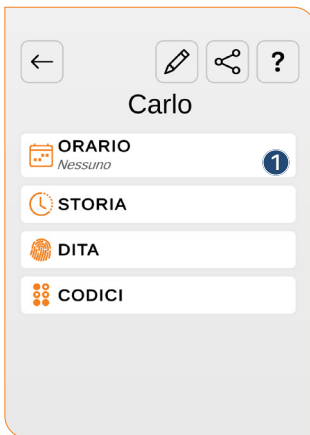

2 Seleziona dalla lista il programma che desideri assegnare all'utente.

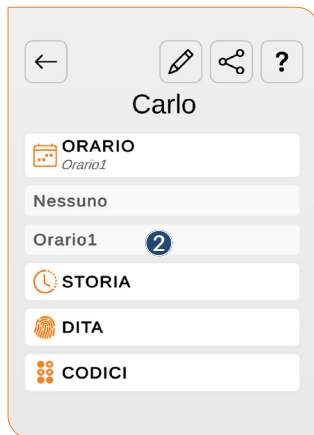

3 Quando a un utente viene assegnato un programma attivo, accanto al suo nome nell'elenco compare l'icona di un calendario.

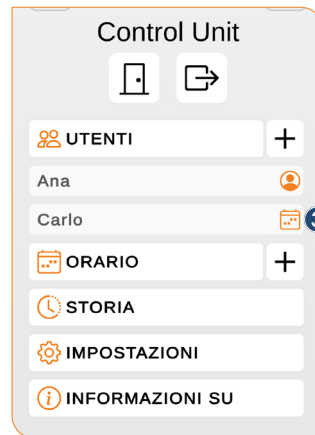

Impostazioni



- 1 Nome dispositivo - modifica nome dispositivo
- 2 Impostazione del tempo del relè: è possibile impostare il tempo durante il quale il relè rimane chiuso (da 1 a 60 secondi). Questa funzione è utile quando si utilizza una presa elettrica.
- 3 Modalità libero passaggio: attivando questa modalità, si consente l'apertura della porta con qualsiasi impronta digitale, anche se non memorizzata nel database. È possibile impostare il numero di minuti dopo i quali la modalità libero passaggio si disattiva automaticamente (da 1 a 1440 minuti). Quando la modalità libero passaggio è attivata, il LED verde sul dispositivo rimane acceso.
- 4 Illuminazione LED della porta: se la porta è dotata di illuminazione LED, può essere collegata al sistema e controllata tramite l'app NSatellite. È possibile impostare il livello di luminosità e l'ora di accensione/spegnimento.
- 5 Attiva/disattiva la connessione alla rete Wi-Fi e le impostazioni di rete (nome, password).
- 6 Abilita/disabilita l'accesso remoto.
- 7 Attiva/disattiva l'illuminazione blu del lettore/tastiera e regola il livello di luminosità.
- 6 Attiva/disattiva i segnali audio e regola il volume del segnale.

Impostazioni LED

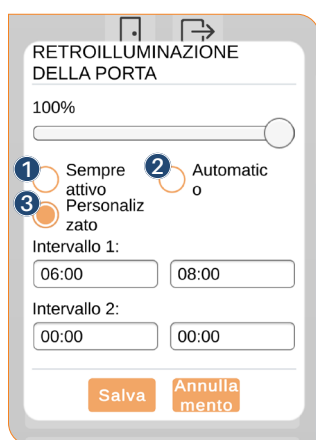

- 1 Sempre acceso: l'illuminazione rimarrà sempre accesa.
- 2 Automatico: l'illuminazione a LED si accenderà automaticamente al tramonto e si spegnerà all'alba (a seconda della posizione del telefono).
- 3 Personalizzabile: sei tu a decidere gli orari di accensione e spegnimento. Puoi impostare due intervalli al giorno in cui l'illuminazione verrà accesa.
- 4 Impostazione del livello di luminosità